

This drawing is our property and protected according to Swedish law and must not be utilized unauthorized or communicated to third party.
Swedish Diamondtool Consulting AB, Mora, Sweden.

Denna ritning är vår egendom och är skyddad enligt gällande lag och får ej obehörigen utlämnas eller delgivas tredje person.
Swedish Diamondtool Consulting AB

Toleranser för icke direkt toleranssatta mätt ISO 2768-mK.		
Över	T.o.m.	Avmått
(0,5)	3	±0.1
(3)	6	±0.1
(6)	30	±0.2
(30)	120	±0.3
(120)	400	±0.5
(400)	1000	±0.8
(1000)	2000	±1.2
(2000)	4000	±2.0

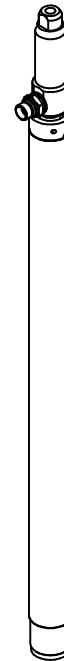
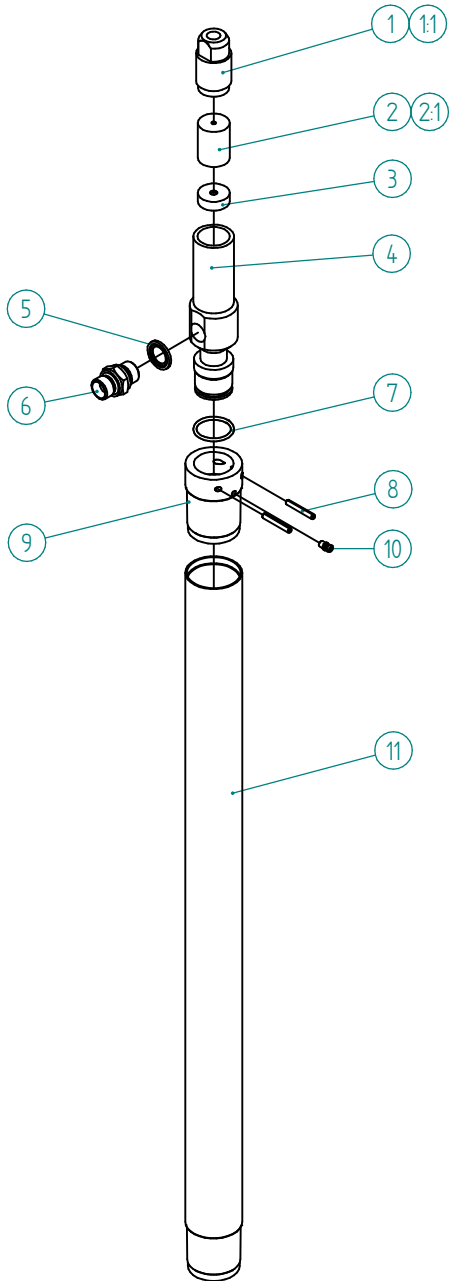
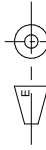

Nr	Läge	Ändring och/eller medd.-nr	Datum	Inf.	Godk.
----	------	----------------------------	-------	------	-------

Option för 4,8 wire

2:1	1	Tätning för 4,8 wire			HB0110-1
1:1	1	Skruv för 4,8 wire			WL56097-1

11	1	Borrör WL L750 SDCR			WL56010
10	1	Smörjnippel			WL56102
9	1	Övergång tättningsbox WL56			WL56063
8	2	Rörstift			HB0012
7	1	O-ring			WL56101
6	1	Adapter			WL56099
5	1	Tredobricka			WL56100
4	1	Tättningshus			WL56095
3	1	Distans för 4,4 wire			WL56098
2	1	Tätning för 4,4 wire			HB0110
1	1	Skruv för 4,4 wire			WL56097

Det-nr	Ant.	Benämning			Material	Mod.-nr Ämne Dimension	Anm.		
Konstr.	Ritad	Kop.	Kontr.	Stand.	Godk.	Skala	Ersätter	Ersatt av	
	OF								
		WL56096				Tättningsbox WL56 för wire 4,4		Dat.	230529
								Ritn.-nr	